

**Décolletage et usinage de haute précision**

**Adresse**

Zone Industrielle 1 - BP 101 - 4060 KALAA KEBIRA - TUNISIE

**Contact**

**TEL :** (+216) 73 343 038

**@ :** [jm.gradel@prodij.com](mailto:jm.gradel@prodij.com)

**Web :** [www.prodij.com](http://www.prodij.com)

**Informations Générales**

**Date de création :** 19/05/2009

**Structure juridique:** SARL

**Capital ( en Dinars):** 36 815 DT

**Dirigeants :**

GRADEL Jean-Marie PDG

GRADEL Pierre DG

DUPUIS Ludovic Chargé d'affaires

<b>Effectifs</b>	<b>31/12/19</b>	<b>Prév. 2020</b>
<b>Cadres</b>	7	7
<b>Techniciens</b>	10	10
<b>Opérateurs</b>	5	5
<b>Total</b>	<b>22</b>	<b>22</b>

**Activités**

Décolletage de pièces mécaniques de Précision  $\varnothing$  1 à  $\varnothing$  250 mm  
 Fraisage 3 et 4 axes 500x1000 H 500  
 Fraisage 5 axes continus 500x500 H 300  
 Montage de sous-ensembles

**Certifications et Autres**

ISO 9001 (2015)

EN 9100 (2018)

ISO 14001 EN COURS

## Moyens

**Superficie :**Totale (m<sup>2</sup>) 5000Couverte (m<sup>2</sup>) 3000**Principaux Moyens:**

Parc machine centre de Fraisage CNC (multi axes / palétisés)

Parc machine de Tournage fraisage CNC (multi axes)

Zone Tribofinition / Zone Sablage et Microbillage

SOLIDWORKS 2019 / FAO ESPRIT / MRP / ERP

Parc machine tournage super finition et forage

Zone débit sciage à ruban 250x300x3000

Zone de micro taraudage pour super alliage

Zone de marquage laser / micro percussion / Impression 3D 400x400x300

Zone rodage CNC  $\varnothing$  0,8 à  $\varnothing$  45 mm borgne et passant

Roulage de filet 15 T

Zone de contrôle tridimensionnelle motorisée MMT 700x1000 h 600

Zone de contrôle conventionnel / Roundest / Scaning

Zone de montage

ILLUSTRATIONS

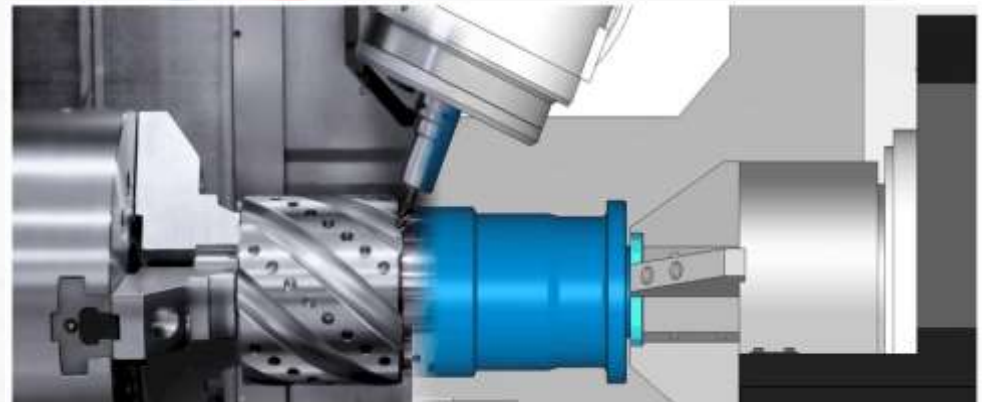

Décolletage et usinage de haute précision

ILLUSTRATIONS



**DASSAULT SYSTEMES**  
SOLIDWORKS CATIA

**PARTENAIRES DE VOTRE REUSSITE**





### ILLUSTRATIONS



Décolletage et Usinage de haute précision

Zone Industrielle 1  
BP 101  
4060 KALAA KEBIRA  
TUNISIE

[www@prodij.com](http://www@prodij.com)



Plateforme logistique et commerciale  
Zone Ecotec  
BP 24  
74 460 MARNAZ  
FRANCE  
[www@prodij.com](http://www@prodij.com)